



SPONGE-JET

**Unité de
projection 170-SJ
Unité de
projection 470-SJ**

MANUEL D'UTILISATION



Sponge-Jet, Inc. (USA)
14 Patterson Lane
Newington, NH 03801

+1-603-610-7950
www.spongejet.com

SOMMAIRE

1.0 Composants de base	0
2.0 Liste des contrôles de sécurité	6
3.0 Exigences d'installation	8
4.0 Fonctionnement	11
5.0 Maintenance	18
6.0 Dépannage	20
Notes	30
Addenda	

REMARQUE IMPORTANTE : alors que certains systèmes et composants et certaines pièces et procédures opérationnelles peuvent rester les mêmes quel que soit le modèle, les images présentes dans ce manuel peuvent varier d'un modèle à l'autre.

Ce manuel porte sur les modèles suivants, avec leur capacité d'exploitation approximative :

Modèle : 170-SJ

Contenance : 170 litres

Modèle: 470-SJ

Contenance : 470 litres

Les instructions sont rédigées à l'origine en anglais.

Ceci est la traduction de ces instructions d'origine.

1.0

COMPOSANTS DE BASE

- 1 Point de levage certifié (4x)
- 2 Couvercle de trémie (en option)
- 3 Raccordement de la conduite d'alimentation
- 4 Trémie
- 5 Raccords rapides des lignes jumelées
- 6 Vanne pneumatique principale
- 7 Cuve sous pression
- 8 Séparateur d'eau secondaire
- 9 Raccordement du tuyau de décapage
- 10 Moteur pneumatique
- 11 Joint
- 12 Couvercle de la trappe de visite
- 13 Patte de fermeture

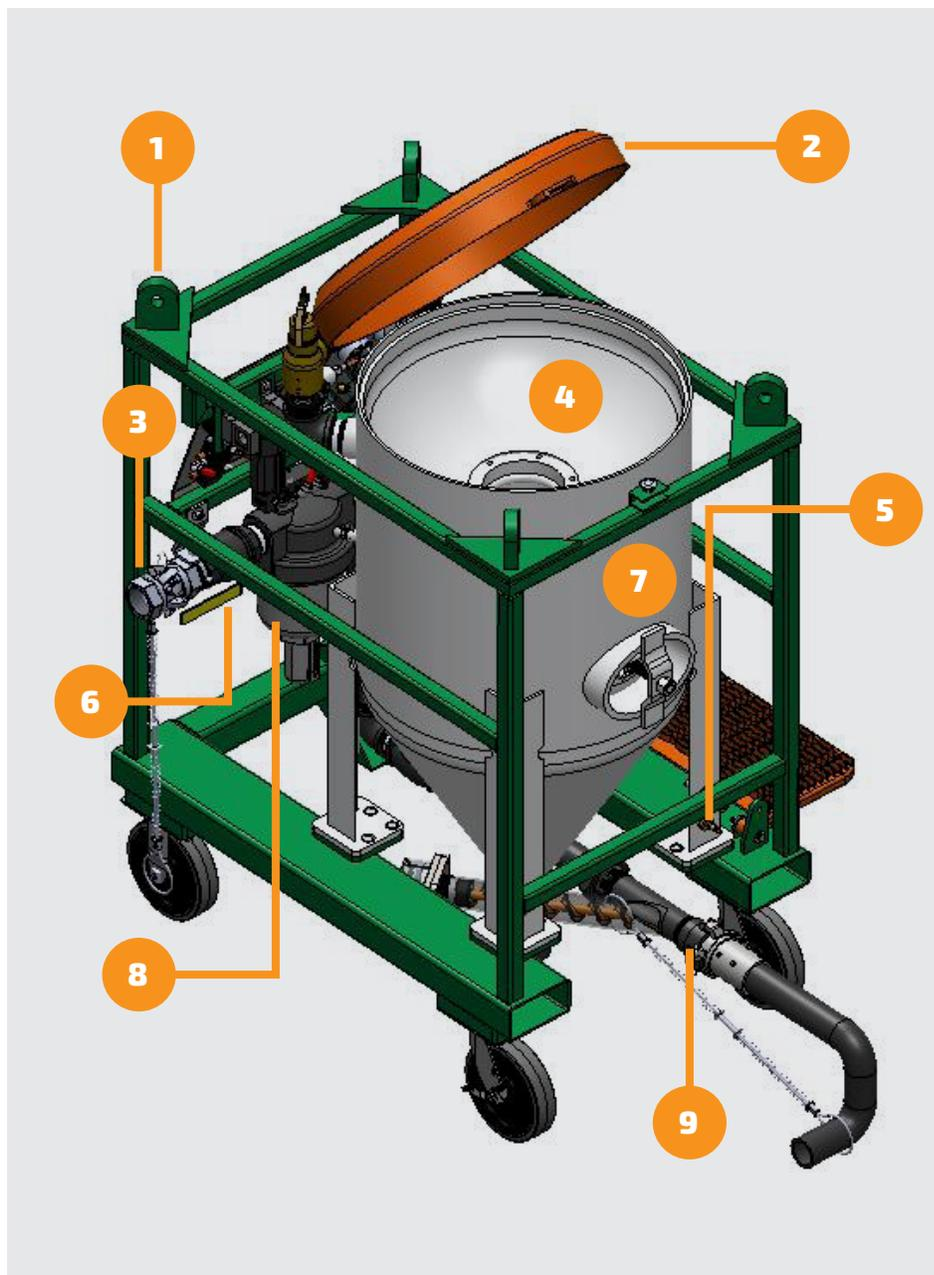
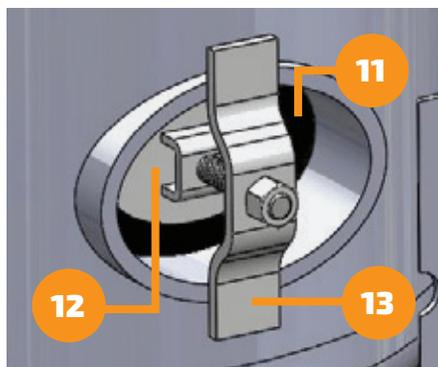
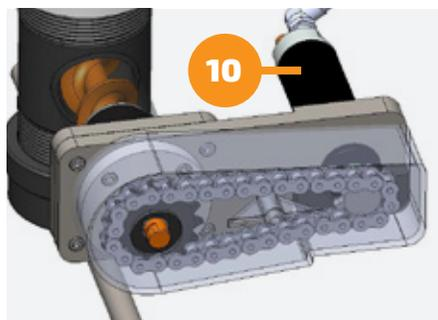

- 14 Soupape de sécurité
- 15 Panneau de commande
- 16 Soupape d'échappement
- 17 Séparateur d'humidité
- 18 Silencieux
- 19 Marche facilitant l'accès
- 20 Vanne de coupure de la pression de décapage
- 21 Séparateur d'humidité du moteur pneumatique
- 22 Lubrificateur du moteur pneumatique
- 23 Pop-up
- 24 Bras avec chaîne
- 25 Tuyauterie de commande du brasseur
- 26 Moteur du brasseur
- 27 Vanne d'étranglement
- 28 Moteur pneumatique
- 29 Carter de la chaîne
- 30 Bouton de rotation manuelle
- 31 Trappe de nettoyage

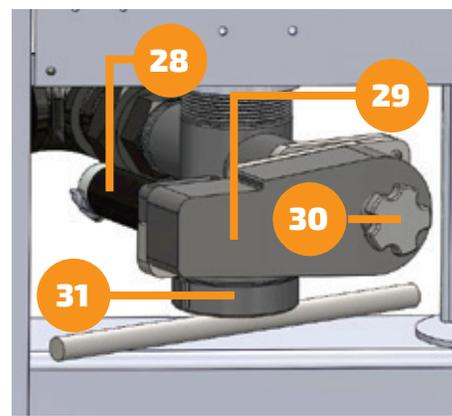
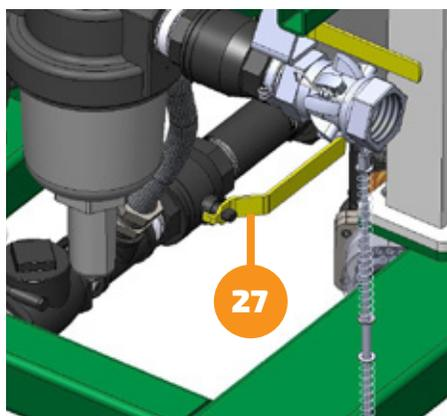
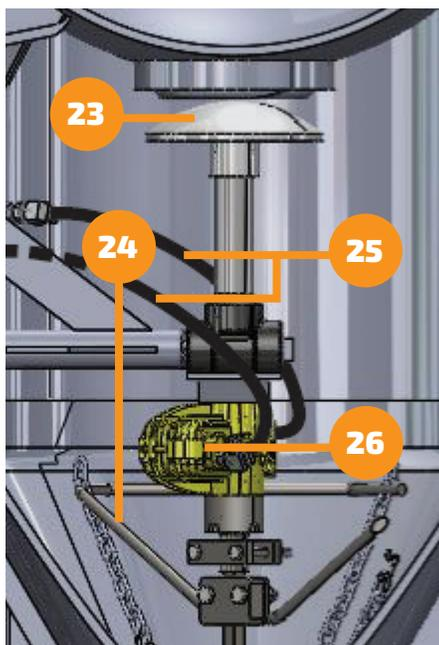
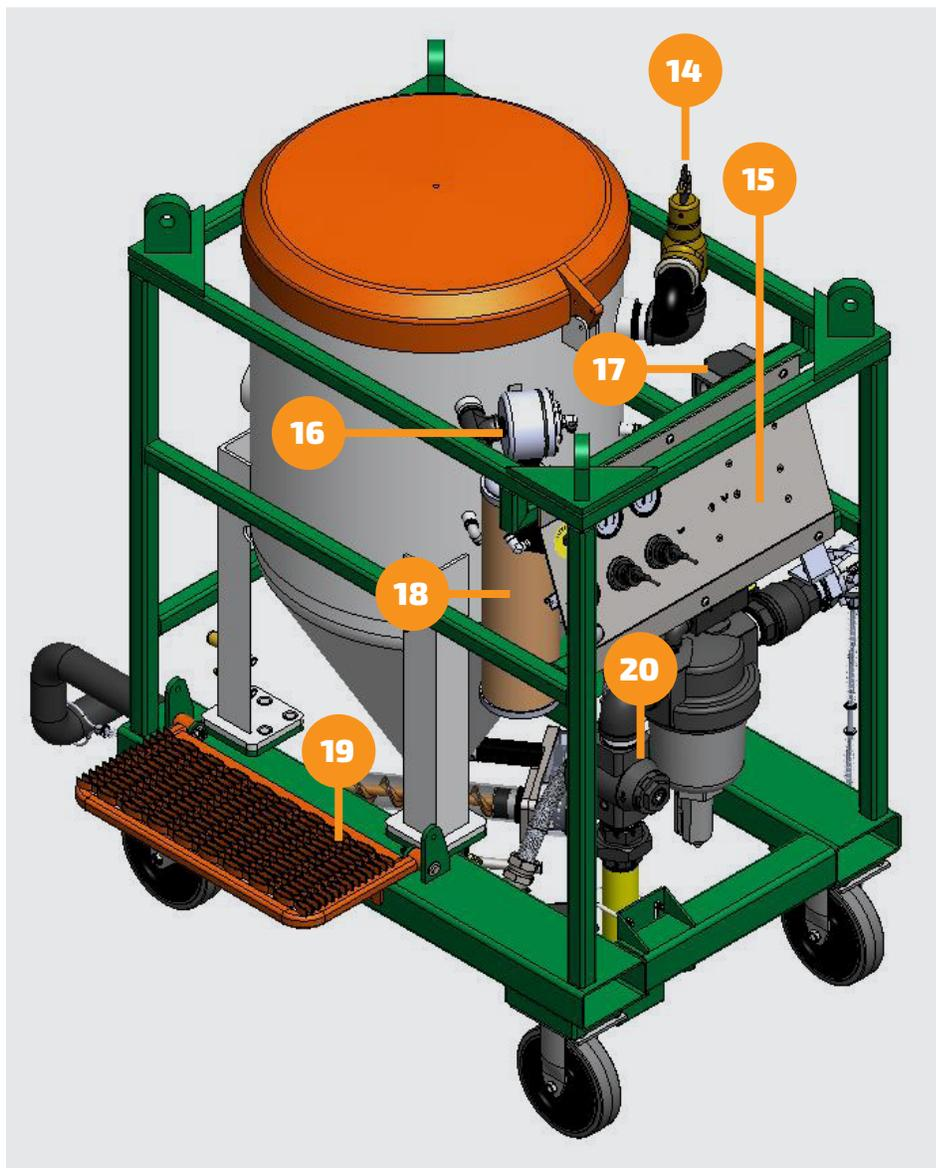

- 32 Bouton d'arrêt d'urgence
- 33 Manomètre de pression d'alimentation
- 34 Indicateur de débit des abrasifs de décapage
- 35 Réglage de la pression de décapage
- 36 Réglage du débit des abrasifs de décapage
- 37 Manomètre de pression d'alimentation
- 38 Témoïn de fonctionnement du brasseur interne
- 39 Tuyau de décapage
- 40 Porte-buse
- 41 Buse
- 42 Lignes jumelées
- 43 Raccordement des lignes jumelées
- 44 Poignée « homme mort »

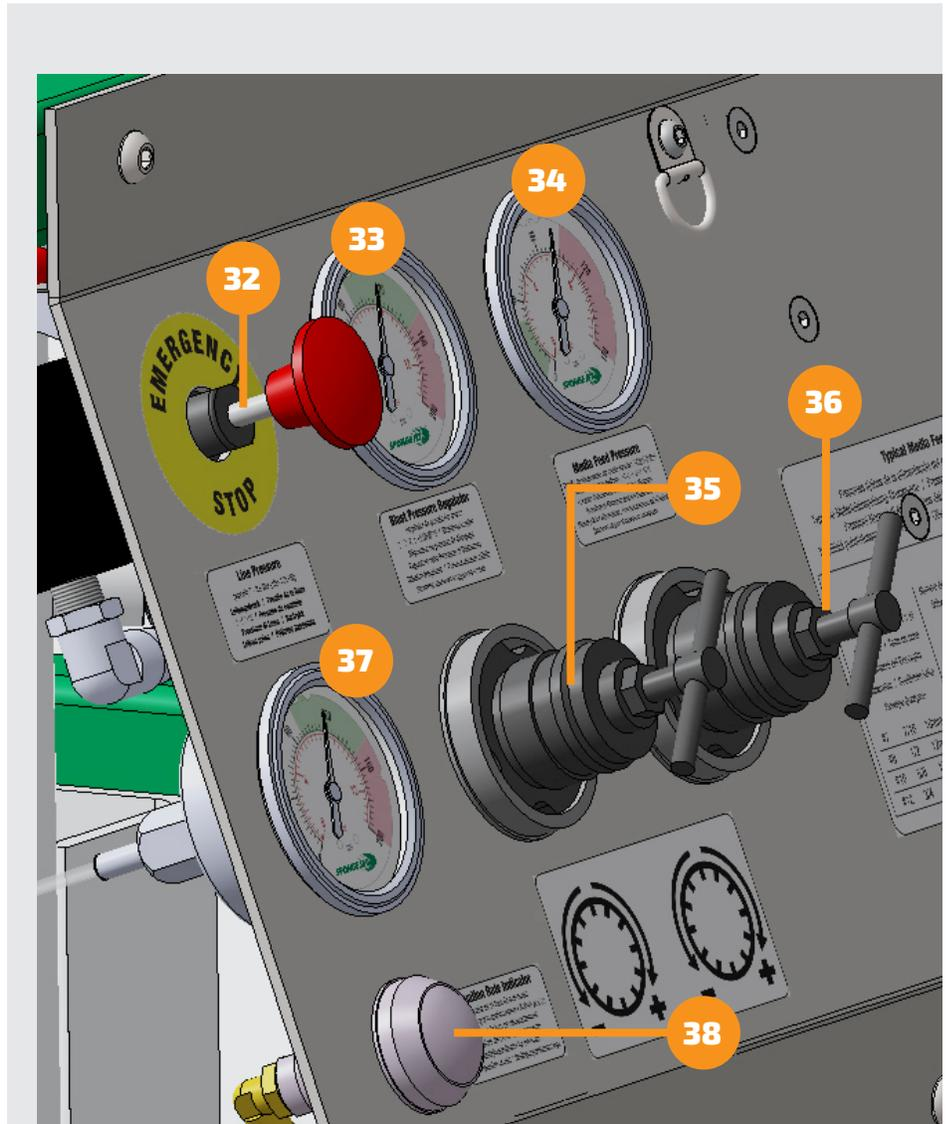

2.0

LISTE DES CONTRÔLES DE SÉCURITÉ

Votre sécurité et celle des autres sont extrêmement importantes.

Des consignes de sécurité importantes sont présentes dans ce manuel et sur votre produit. Toujours lire et respecter les consignes de sécurité.



Ceci est un symbole d'alerte de sécurité. Ce symbole signale des dangers

susceptibles de produire des blessures graves, voire mortelles, pour vous et le personnel avoisinant. Ce symbole d'alerte de sécurité et les mots tels que « Attention » et « Danger » précèdent tous les messages de sécurité. Ces mots signifient :

AVERTISSEMENT : indique une situation dangereuse qui, si elle n'est pas évitée, pourrait entraîner la mort ou des blessures graves.

ATTENTION : indique une situation dangereuse qui, si elle n'est pas évitée, pourrait entraîner des blessures mineures ou modérées.

Vérifier les dangers environnants ; lire le manuel et les instructions avant toute utilisation et suivre TOUTES les pratiques de sécurité conformément à TOUTES les réglementations locales applicables.

S'ASSURER QUE LA SOUPE DE SURPRESSION INSTALLÉE PAR LE CLIENT A UNE CAPACITÉ ÉGALE OU SUPÉRIEURE À LA CAPACITÉ DE L'ALIMENTATION PNEUMATIQUE.

LA SOUPE DE SURPRESSION INSTALLÉE EN USINE A UNE CAPACITÉ $\leq 45\text{M}^3/\text{MIN}$ (1600 SCFM). CONFIRMER QUE LA SOUPE DE SURPRESSION INSTALLÉE SUR L'UNITÉ DE PROJECTION CONVIENT À L'ALIMENTATION PNEUMATIQUE UTILISÉE.



Avant l'utilisation, connaître l'emplacement du bouton d'arrêt d'urgence et comprendre son rôle. Une poussée sur le bouton d'arrêt d'urgence arrête le fonctionnement ; sa rétraction permet le fonctionnement. NE PAS rétracter le bouton d'arrêt d'urgence et ne pas appuyer sur la poignée « homme mort » tant que TOUS les opérateurs ne sont pas prêts à commencer l'opération de décapage et que les buses ne sont pas sous le contrôle des opérateurs.

Cet équipement est un système sous pression. Ses réglages, son entretien et ses réparations ne doivent être effectués que par des opérateurs ayant reçu la formation nécessaire. Consulter www.spongejet.com pour de plus amples informations sur la formation.

La pression d'alimentation ne doit jamais dépasser la pression de service maximale indiquée sur la plaque signalétique de l'appareil. Pour éviter l'accumulation d'électricité statique et une possible décharge électrique, l'unité et la pièce de travail doivent être correctement mises à la terre ou reliées entre elles.



AVERTISSEMENT

S'assurer que tous les dispositifs de sécurité sont en place. Avant toute utilisation, vérifier la bonne installation des lanières de sécurité anti-fouet, des goupilles de sûreté, des fils, des tresses de masse et des raccords de tuyauterie. Le non-respect de cette consigne peut entraîner des blessures graves ou la mort.



AVERTISSEMENT

Un équipement de protection individuelle pour les yeux, l'ouïe et les voies respiratoires doit être porté par les opérateurs et les autres personnes présentes durant le décapage. Le non-respect de cette consigne peut entraîner des blessures graves.



AVERTISSEMENT

Décharge soudaine et très bruyante d'abrasifs. Tenir les mains et le visage à l'écart de la zone de décapage. TOUJOURS porter un équipement approprié protégeant les voies respiratoires, les yeux et l'ouïe.

L'opérateur et toute personne se trouvant à moins d'un mètre de la buse peuvent être exposés à des niveaux sonores dépassant 120 dB (A). Ne jamais pointer la buse de décapage dans votre direction ou en direction d'autres personnes.



AVERTISSEMENT Utiliser **UNIQUEMENT** des poignées « homme mort » approuvées par Sponge-Jet. **NE PAS** inverser les lignes jumelées. Le non-respect de cette consigne entraînera la neutralisation des dispositifs de sécurité, des démarrages involontaires et des arrêts peu fiables, pouvant entraîner des blessures graves, voire mortelles.

Inspecter TOUS les équipements avant chaque quart de travail.

Ne jamais faire fonctionner l'appareil avec des composants usés ou défectueux.

Inspecter toutes les tuyauteries pneumatiques pour vérifier l'absence de trous et d'usure et leur bon raccordement.

Des goupilles de sécurité (fils) et des lanières anti-fouet doivent être installées au niveau de tous les raccords des tuyaux d'alimentation pneumatique et du **tuyau de décapage** pour éviter leur débranchement accidentel.

Ne jamais faire de soudures ou apporter des modifications à la cuve de pression car cela annulera ses certifications.

Ne pas utiliser l'appareil sans que **le carter de la chaîne de la vis d'alimentation** ne soit en place.



ATTENTION

Risque d'écrasement. Bloquer les roues avant utilisation. La machine peut rouler et entraîner des blessures.



AVERTISSEMENT

La trappe de visite doit être attachée solidement. Une mauvaise étanchéité peut entraîner des blessures graves.



AVERTISSEMENT

Ne pas utiliser la machine sans ses protections. Les pièces en mouvement peuvent couper, pincer ou écraser. Se tenir à l'écart des pièces en mouvement.



AVERTISSEMENT

Système sous pression. Relâcher la pression d'air avant de procéder à l'entretien.

Le non-respect de cette consigne peut entraîner des blessures graves.



AVERTISSEMENT

S'assurer que tous les dispositifs de sécurité sont en place. Avant toute utilisation, vérifier la bonne installation des lanières de sécurité anti-fouet, des goupilles de sûreté, des fils, des tresses de masse et des raccords de tuyauterie. Le non-respect de cette consigne peut entraîner des blessures graves ou la mort.

Tenir les mains à l'écart du pop-up lorsqu'on appuie sur la poignée « homme mort ».



AVERTISSEMENT

Point de pincement. La partie mobile peut couper, pincer ou provoquer une mutilation. Se tenir à l'écart des pièces en mouvement.

3.0

EXIGENCES D'INSTALLATION

3.1

Alimentation pneumatique / compresseur

Un air comprimé propre et sec doit être fourni à un débit et sous une pression correspondant à la taille de la buse et à la pression de décapage souhaitée.

La pression maximale pour les modèles décrits dans ce manuel est 10,3 bar (150 psi).

** Toujours vérifier la capacité de pression de la cuve indiquée sur la plaque signalétique de l'appareil.*

REMARQUE : les environnements très humides nécessitent des séparateurs d'humidité supplémentaires.



EXIGENCES (UNITÉS MÉTRIQUES) M3/MIN

Taille de la buse		4,1 bar	4,8 bar	5,5 bar	6,2 bar	6,9 bar	8,3 bar	9,7 bar
N° 6 9,5 mm	Buse	3,6	4,0	4,6	4,9	5,5	6,2	7,1
	Unité de projection	1,1	1,1	1,1	1,1	1,1	1,1	1,1
	Réserve	0,9	1,0	1,1	1,2	1,3	1,5	1,6
	Total	5,6	6,2	6,8	7,2	8,0	8,8	9,8
N° 7 11 mm	Buse	4,8	5,5	6,1	6,8	7,2	8,5	9,8
	Unité de projection	1,1	1,1	1,1	1,1	1,1	1,1	1,1
	Réserve	1,2	1,3	1,5	1,6	1,7	1,9	2,2
	Total	7,1	7,9	8,7	9,5	10,0	11,5	13,1
N° 8 12,5 mm	Buse	6,3	7,1	7,9	8,7	9,6	11,1	12,7
	Unité de projection	1,1	1,1	1,1	1,1	1,1	1,1	1,1
	Réserve	1,5	1,7	1,8	2,0	2,1	2,4	2,8
	Total	9,0	9,9	10,9	11,9	12,8	14,7	16,6
N° 10 15 mm	Buse	10,1	11,4	12,8	14,3	15,5	17,3	19,8
	Unité de projection	1,1	1,1	1,1	1,1	1,1	1,1	1,1
	Réserve	2,2	2,5	2,8	3,1	3,3	3,7	4,2
	Total	13,4	15,1	16,7	18,5	20,0	22,1	25,1
N° 12 18 mm	Buse	14,2	16,3	18,4	19,8	22,6	28,6	32,8
	Unité de projection	1,1	1,1	1,1	1,1	1,1	1,1	1,1
	Réserve	3,1	3,5	3,9	4,2	4,8	5,9	6,8
	Total	18,3	20,9	23,4	25,1	28,5	35,7	40,7

EXIGENCES (UNITÉS IMPÉRIALES) CFM

Buse Taille		60 psi	70 psi	80 psi	90 psi	100 psi	120 psi	140 psi
N° 6 3/8 po	Buse	126	143	161	173	196	220	253
	Unité de projection	40	40	40	40	40	40	40
	Réserve	33	37	40	43	47	52	59
	Total	199	220	241	256	283	312	352
N° 7 7/16 po	Buse	170	194	217	240	254	300	344
	Unité de projection	40	40	40	40	40	40	40
	Réserve	42	47	51	56	59	68	77
	Total	252	281	308	336	353	408	461
N° 8 1/2 po	Buse	224	252	280	309	338	392	450
	Unité de projection	40	40	40	40	40	40	40
	Réserve	53	58	64	70	76	86	98
	Total	317	350	384	419	454	518	588
N° 10 5/8 po	Buse	356	404	452	504	548	611	701
	Unité de projection	40	40	40	40	40	40	40
	Réserve	79	89	98	109	118	130	148
	Total	475	533	590	653	706	781	889
N° 12 3/4 po	Buse	500	575	650	700	800	1 010	1 159
	Unité de projection	40	40	40	40	40	40	40
	Réserve	108	123	138	148	168	210	240
	Total	648	738	828	888	1 008	1 260	1 439

3.2

Exigences de l'alimentation pneumatique

Cet appareil utilise des tuyaux standard de 50 mm (2 po) généralement équipés de raccords universels de 50 mm (2 po) à 4 ergots.

L'utilisation de plus gros tuyaux diminue les pertes de pression.

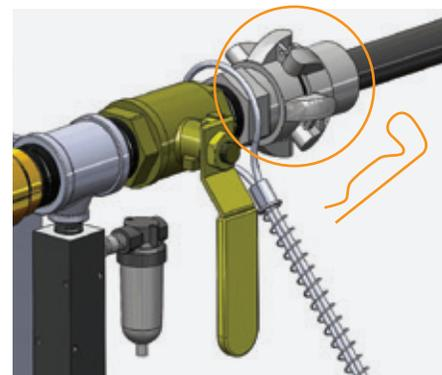

Buse	Orifice	Diamètre intérieur recommandé de la tuyauterie pneumatique
# 6	9,5 mm (3/8 po)	50 mm (2 po)
# 7	11 mm (7/16 po)	50 mm (2 po)
# 8	12,5 mm (1/2 po)	76 mm (3 po)
# 10	16 mm (5/8 po)	76 mm (3 po)
# 12	19 mm (3/4 po)	76 mm (3 po)

3.3

Tuyaux de décapage

Les tuyaux de rallonge ne dépassant pas 30 m (100 pi) de longueur doivent avoir un diamètre intérieur minimal de 38 mm (1,5 po).

Les tuyaux de rallonge dépassant 30 m (100 pi) de longueur doivent avoir un diamètre intérieur minimal de 50 mm (2 po). L'utilisation de plus gros tuyaux diminue les pertes de pression.

3.4

Température ambiante

La plage de température ambiante va de 0 °C (32 °F) à 50 °C (120 °F).

REMARQUE : l'accumulation de glace provenant de l'humidité ambiante peut nécessiter une décongélation avant utilisation.

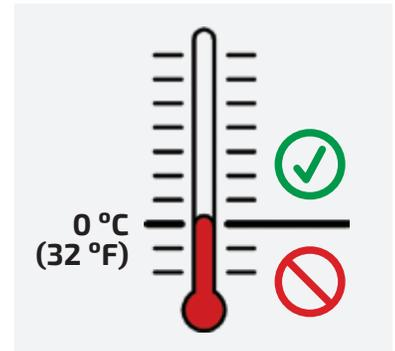

3.5

Confinement

L'abrasif Sponge Media™ doit être contenu pour assurer un recyclage efficace. Utiliser des bâches en plastique ou des grillages fins. Les travaux mettant en jeu des matières dangereuses ou sujets à de fortes charges de vent ou à d'autres conditions difficiles peuvent nécessiter un dispositif de retenue plus complexe et un captage des poussières sous pression négative.

REMARQUE : un pré-nettoyage de l'aire de décapage peut réduire la génération de poussières et de débris susceptibles de nuire au bon fonctionnement du matériel.

Toujours suivre les directives locales, provinciales et fédérales concernant les procédures appropriées de confinement, de ventilation et de surveillance.



AVERTISSEMENT

Un équipement de protection individuelle pour les yeux, l'ouïe et les voies respiratoires doit être porté par les opérateurs et les autres personnes présentes durant le décapage. Le non-respect de cette consigne peut entraîner des blessures graves.

4.0

FONCTIONNEMENT

Cet équipement est conçu pour être utilisé conformément aux seules instructions de ce manuel.

Avant la mise sous pression de l'unité de projection et l'utilisation de l'appareil

Vérifier que le **bouton d'arrêt d'urgence** est enfoncé.



ATTENTION

Risque d'écrasement. Bloquer les roues avant utilisation. La machine peut rouler et entraîner des blessures.

Inspecter **toutes les tuyauteries pneumatiques** pour vérifier l'absence de trous et d'usure et leur bon raccordement.

Des goupilles de sécurité (fils) et des lanières anti-fouet doivent être installées au niveau de tous les raccords des tuyaux d'alimentation pneumatique et du **tuyau de décapage** pour éviter leur débranchement accidentel.



AVERTISSEMENT

La trappe de visite doit être attachée solidement. Une mauvaise étanchéité peut entraîner des blessures graves.

Ne pas utiliser l'appareil sans que le **carter de la chaîne de la vis d'alimentation** ne soit en place.



AVERTISSEMENT

Ne pas utiliser la machine sans ses protections. Les pièces en mouvement peuvent couper, pincer ou écraser. Se tenir à l'écart des pièces en mouvement.



AVERTISSEMENT

Système sous pression. Relâcher la pression d'air avant de procéder à l'entretien. Le non-respect de cette consigne peut entraîner des blessures graves.



AVERTISSEMENT

S'assurer que tous les dispositifs de sécurité sont en place. Avant toute utilisation, vérifier la bonne installation des lanières de sécurité anti-fouet, des goupilles de sûreté, des fils, des tresses de masse et des raccords de tuyauterie. Le non-respect de cette consigne peut entraîner des blessures graves ou la mort.

Tenir les mains à l'écart du pop-up lorsqu'on appuie sur la poignée « homme mort ».



AVERTISSEMENT

Point de pincement. La partie mobile peut couper, pincer ou provoquer une mutilation. Se tenir à l'écart des pièces en mouvement.



AVERTISSEMENT

Un équipement de protection individuelle pour les yeux, l'ouïe et les voies respiratoires doit être porté par les opérateurs et les autres personnes présentes durant le décapage. Le non-respect de cette consigne peut entraîner des blessures graves.

4.1

Fonctionnement de l'unité de projection

Inspecter le **tuyau de décapage** et tous ses raccords. Réparer ou remplacer les composants usés ou endommagés. S'assurer que tous les raccords sont équipés de joints d'accouplement, de goupilles de sécurité et de lanières anti-fouet. Confirmer que tous sont correctement installés.



AVERTISSEMENT

S'assurer que tous les dispositifs de sécurité sont en place. Avant toute utilisation, vérifier la bonne installation des lanières de sécurité anti-fouet, des goupilles de sûreté, des fils, des tresses de masse et des raccords de tuyauterie. Le non-respect de cette consigne peut entraîner des blessures graves ou la mort.

Raccorder le compresseur au **raccord de la tuyauterie d'alimentation d'air** et attacher les goupilles de sécurité et la lanière anti-fouet.

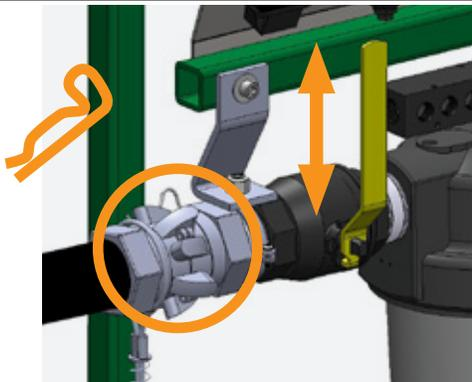

Attacher le **couvercle de la trappe de visite** sans omettre son joint.

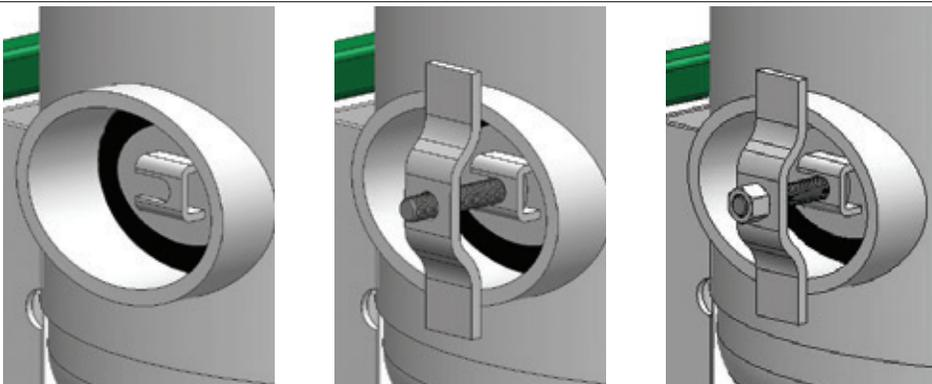

Raccorder le **tuyau de décapage** et sécuriser son raccordement avec du fil torsadé.

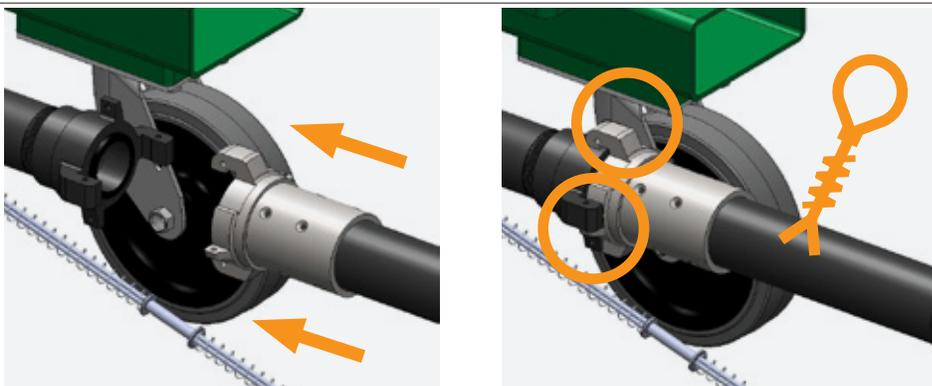

Confirmer que la **vanne d'étranglement** est ouverte.

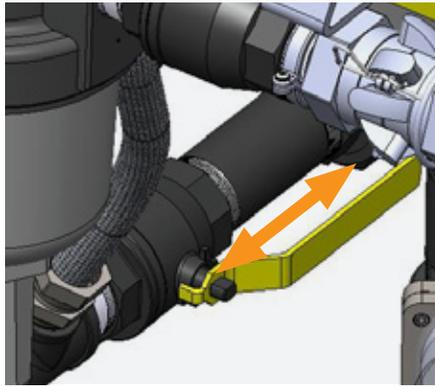

Brancher les **raccords rapides des lignes jumelées** aux tuyauteries d'alimentation et de retour.

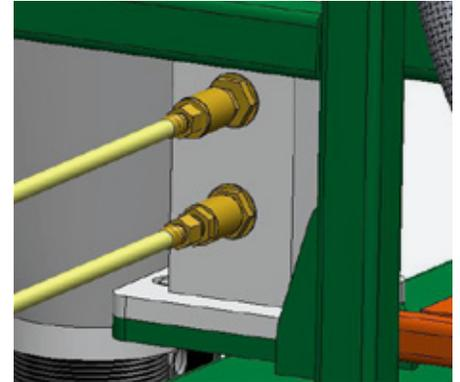
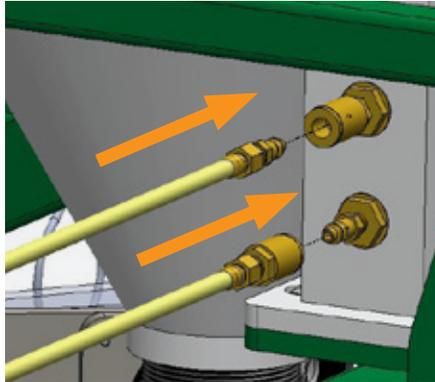

Remplir l'unité de projection par **la trémie**.



AVERTISSEMENT

Point de pincement. La partie mobile peut couper, pincer ou provoquer une mutilation. Se tenir à l'écart des pièces en mouvement.



AVERTISSEMENT

Un équipement de protection individuelle pour les yeux, l'ouïe et les voies respiratoires doit être porté par les opérateurs et les autres personnes présentes durant le décapage. Le non-respect de cette consigne peut entraîner des blessures graves.

Vérifier que la **vanne pneumatique principale d'arrivée d'air** est fermée puis mettre la tuyauterie d'alimentation sous pression.

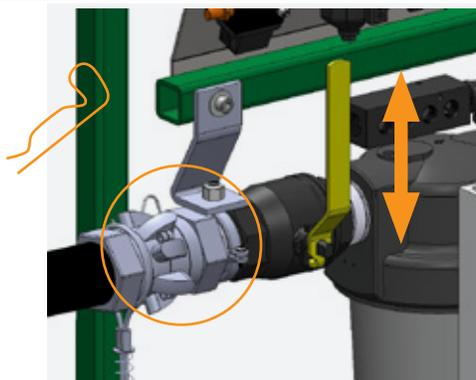

Ouvrir la **vanne pneumatique principale d'arrivée d'air**.

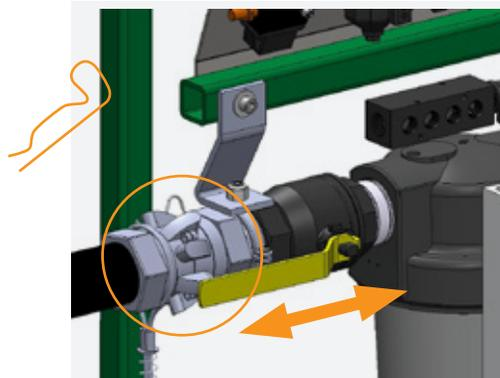

Rétracter le **bouton d'arrêt d'urgence**.

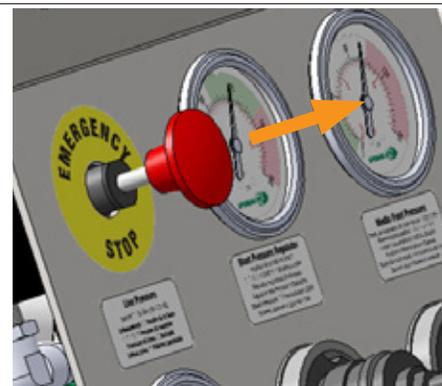
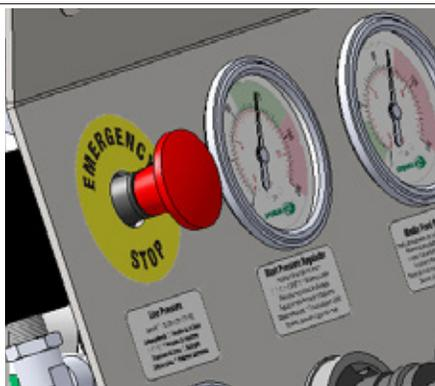

Pour commencer le décapage, déverrouiller la **poignée « homme mort »** en appuyant sur le levier de sécurité.

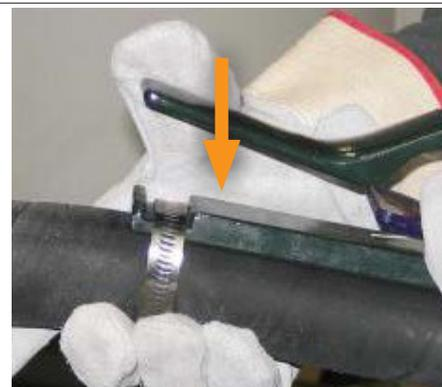

Appuyer sur la **poignée « homme mort »** vers le bas et attendre 5 à 10 secondes que l'abrasif Sponge Media commence à sortir.



Régler la **pression de décapage** et la **pression d'alimentation des abrasifs de décapage** aux niveaux désirés.



Pressions usuelles d'alimentation des médias

Taille de la buse

Sponge Media recyclé

Mélange de décapage 7-12

		1-3		4-6		7-12	
		bar	psi	bar	psi	bar	psi
#7	10 mm (7/16 po)	2,0	30	1,5	20	0,7	10
# 8	12 mm (1/2 po)	2,8	40	2,0	30	1,5	20
# 10	15 mm (5/8 po)	3,4	50	2,8	40	2,0	30
# 12	18 mm (3/4 po)	4,1	60	3,4	50	2,8	40

Confirmer que le **bouton de rotation manuelle** tourne et que l'**indicateur visuelle de l'activation** fonctionne - celui-ci doit alterner entre le noir et le vert.

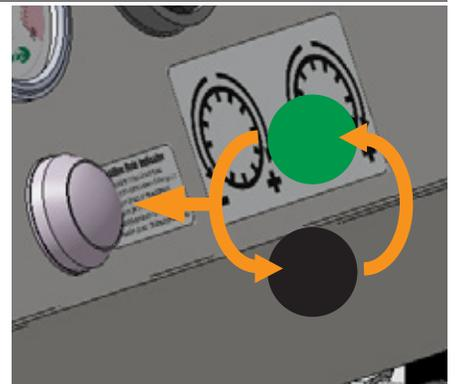
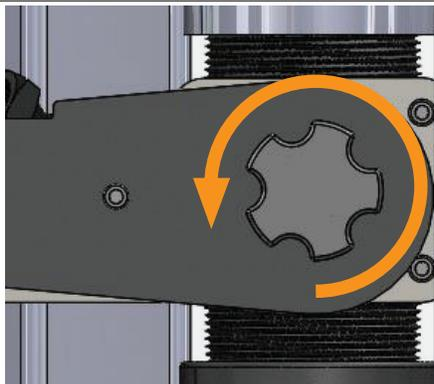

Préparer la surface de travail à l'état souhaité.

4.2

Arrêt de l'unité (arrêt non suivi de maintenance)

Pour un arrêt normal après utilisation de l'appareil.

Relâcher la **poignée « homme mort »**.

OU

enfoncer le **bouton d'arrêt d'urgence**.



4.3

Arrêt de l'appareil (arrêt à long terme ou pour maintenance)

Pour les arrêts avant inspection, entretien ou non-utilisation prolongée.

Relâcher la **poignée « homme mort »**, puis enfoncer le **bouton d'arrêt d'urgence**.

Couper l'alimentation d'air comprimé à sa source.



Fermer la **vanne pneumatique principale**.

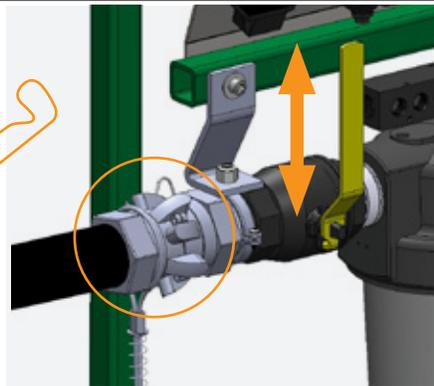

Ouvrir la **vanne pneumatique principale**.

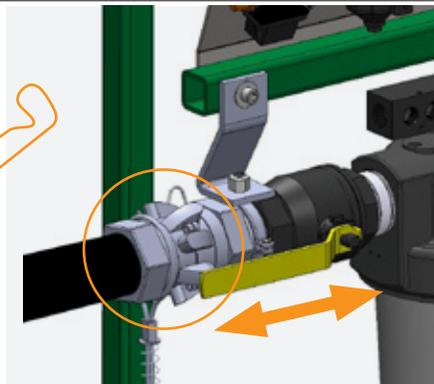

Pointer la **buse de décapage** en direction de la surface de travail (à l'écart du personnel) ; appuyer sur le levier de sécurité puis sur la poignée « **homme mort** » .

Maintenir la **poignée « homme mort »** enfoncée jusqu'à ce que tout l'air restant soit évacué.



AVERTISSEMENT

Système sous pression. Relâcher la pression d'air avant de procéder à l'entretien. Le non-respect de cette consigne peut entraîner des blessures graves.

Une fois que tous les manomètres du **panneau de commande** indiquent zéro bar (psi), vérifier que la tuyauterie d'alimentation de l'appareil n'est plus sous pression.



Fermer la **vanne pneumatique principale**.

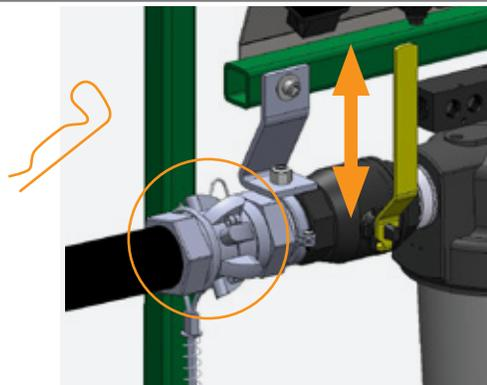

5.0

MAINTENANCE

Un entretien de routine est nécessaire pour la fiabilité et la durabilité du matériel. Cet appareil doit être arrêté et entièrement mis hors pression avant tout entretien.



AVERTISSEMENT

Système sous pression. Relâcher la pression d'air avant de procéder à l'entretien. Le non-respect de cette consigne peut entraîner des blessures graves.

5.1

Avant chaque utilisation

Vérifier que la **buse de décapage** ne présente aucun signe d'usure. Dès que la gorge de la buse s'est élargie de 1,5 mm (1/16 po) au-delà de son diamètre d'origine, la remplacer.

Inspecter minutieusement les composants et les raccordements du **tuyau de décapage**. Les remplacer au besoin. S'assurer que tous les raccords sont équipés de joints d'accouplement, de fils de sécurité et de lanières anti-fouet.



5.2

Confirmer que le lubrificateur du moteur pneumatique contient une quantité suffisante d'huile convenable.

UTILISER UNIQUEMENT DE L'HUILE SAE 5W (ISO 32) NON-DÉTERGENTE.



5.3

À effectuer tous les mois (ou selon les besoins)

Inspecter et nettoyer le silencieux d'échappement. Le remplacer lorsque le débit d'échappement est faible. Retirer les médias qui se sont accumulés dans le silencieux et réinstaller celui-ci. **AVERTISSEMENT** : Ne pas faire fonctionner l'appareil sans son silencieux d'échappement.



Retirer le **carter de la chaîne** de la vis d'alimentation et inspecter la **chaîne**.

Appliquer une huile lubrifiante légère si nécessaire.

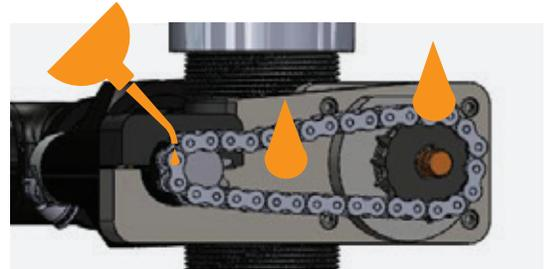

Remettre en place le **carter de la chaîne**.

5.4

À effectuer tous les deux mois (ou selon les besoins)

Retirer la partie inférieure du **séparateur d'eau secondaire**, le **séparateur d'humidité du panneau de commande** et le **séparateur d'humidité du moteur pneumatique** ; inspecter l'intérieur et le joint torique de chacun.

Retirer les contaminants ; remplacer le joint torique si nécessaire et ré-installer le tout.



6.0

DÉPANNAGE

L'appareil ne fonctionne pas lorsque la poignée « homme mort » est enfoncée

Vérifier que la **vanne d'air principale** est ouverte.

Vérifier que le **bouton d'arrêt d'urgence** est rétracté.

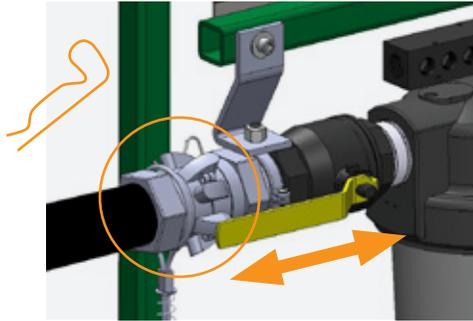

Vérifier que tous les **raccords rapides des lignes jumelées** sont solidement raccordés.

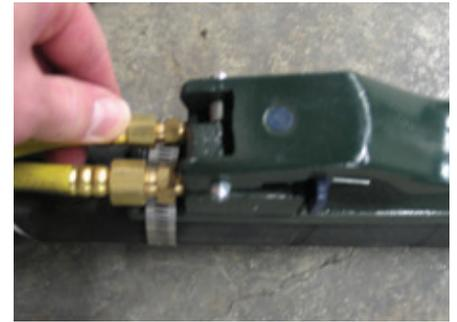

Vérifier que les **lignes jumelées** ne sont pas endommagées.



Vérifier que la **pression dans la tuyauterie** est suffisante pour le fonctionnement de l'appareil, conformément aux instructions de la section 3.1.



L'appareil ne fonctionne pas lorsque la poignée « homme mort » est enfoncée (suite)

Déposer la conduite pneumatique rouge de la **soupape d'échappement** ; couvrir son orifice avec le pouce, puis appuyer sur la **poignée « homme mort »**.



Si l'on ne sent aucun **écoulement d'air** en sortie de la conduite pneumatique rouge, suivre l'écoulement de l'air dans les **lignes jumelées** et la **poignée « homme mort »** pour vérifier l'absence d'obstructions ou de fuites.

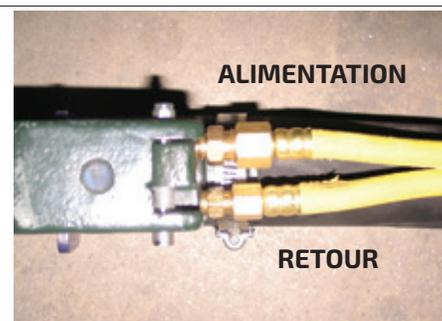

Si l'on sent un **écoulement d'air** en sortie de la conduite pneumatique rouge, placer le pouce sur l'orifice de cette conduite et appuyer sur la **poignée « homme mort »**.



Si l'appareil **démarre** (de l'air sort de la buse), mettre l'appareil hors pression et remplacer la **membrane de la soupape d'échappement**.



L'air continue à sortir de la buse lorsque l'on relâche la poignée « homme mort »

Enfoncer le **bouton d'arrêt d'urgence**.



Si l'appareil s'arrête, les problèmes possibles sont :

1. Mauvaise **poignée « homme mort »**. La remplacer par une **poignée « homme mort »** Sponge-Jet.
2. Les lignes pneumatiques jumelées entre l'appareil et la poignée « homme mort » ont été inversées.
3. La **poignée « homme mort »** est cassée ; la remplacer par une **poignée « homme mort »** Sponge-Jet.

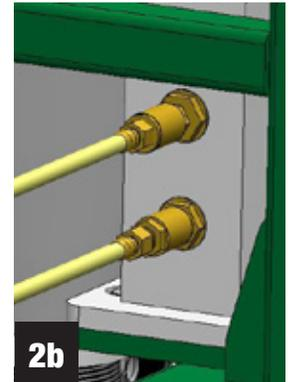

Si l'appareil ne s'arrête pas, le problème possible est :

Mauvais fonctionnement du **régulateur de pression de décapage**. Contacter un représentant Sponge-Jet

La vis d'alimentation ne se met pas en rotation

Vérifier que le **bouton d'arrêt d'urgence** est rétracté.



Confirmer que le manomètre de **pression d'alimentation des abrasifs de décapage** indique une pression conforme à la **pression type** indiquée sur l'étiquette du panneau de commande ou dans le tableau ci-dessous.

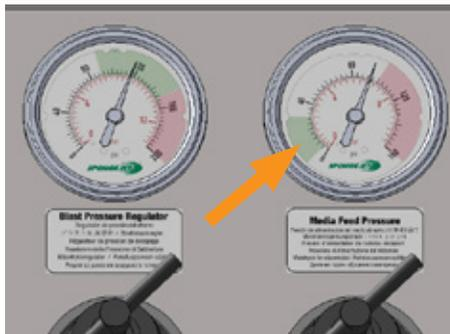

Media Feed Pressure		Sponge Media Recycled		Mélange de décapage	
Media Feed Pressure	Sponge Media Recycled	Media Feed Pressure	Sponge Media Recycled	Media Feed Pressure	Sponge Media Recycled
7.5	1.5	7.5	1.5	7.5	1.5
10	2.0	10	2.0	10	2.0
15	2.8	15	2.8	15	2.8
30	4.1	30	4.1	30	4.1

Taille de la buse	Sponge Media recyclé		Mélange de décapage	
	1-3	4-6	7-12	
	bar	psi	bar	psi
# 7 10 mm (7/16 po)	2,0	30	1,5	20
# 8 12 mm (1/2 po)	2,8	40	2,0	30
# 10 15 mm (5/8 po)	3,4	50	2,8	40
# 12 18 mm (3/4 po)	4,1	60	3,4	50

Tourner le **bouton de rotation manuelle** dans le sens horaire pour confirmer que la rotation se fait librement.

Si une force excessive est nécessaire, éliminer l'obstruction présente (voir la section suivante).

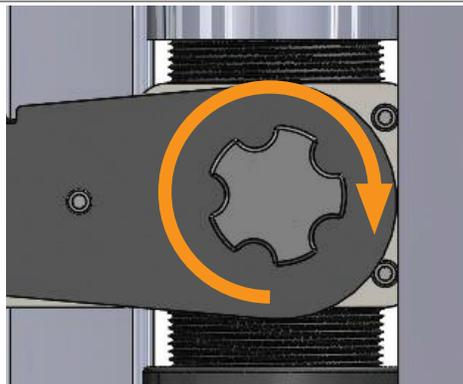

La vis d'alimentation cesse de tourner pendant le fonctionnement normal

1. Relâcher la **poignée « homme mort »** et mettre l'appareil hors pression.

2. Fermer la **vanne pneumatique principale d'arrivée d'air**.

3. Enfoncer le **bouton d'arrêt d'urgence**.

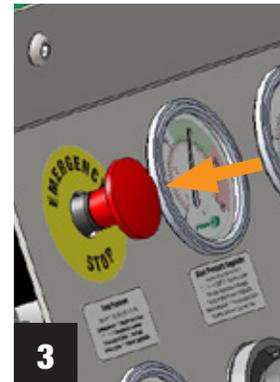
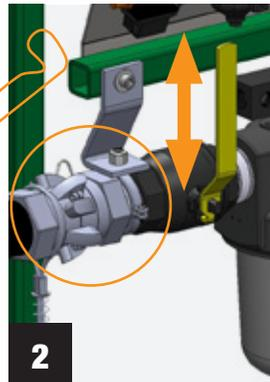

Déposer la **trappe de nettoyage**

Tourner le **bouton de rotation manuelle** dans les sens horaire et anti-horaire jusqu'à ce que l'obstruction soit dégagée.

La **vis d'alimentation** devrait tourner sans problème.

Remonter la **trappe de nettoyage**.

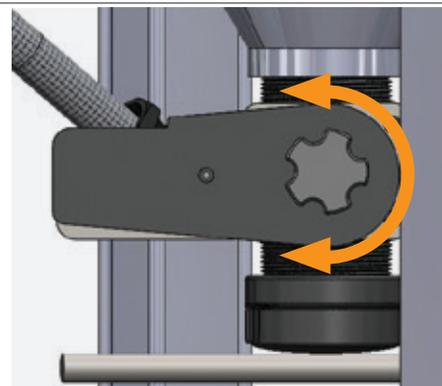
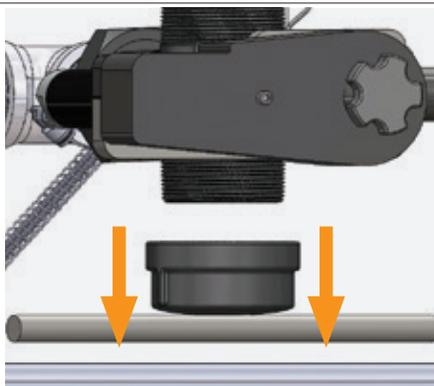

Si l'obstruction ne peut être éliminée par la **trappe de nettoyage** :

Déposer le **carter de la chaîne de la vis d'alimentation**.

Retirer les (4) vis externes, extraire la **vis d'alimentation** de l'appareil et retirer l'obstruction.

Remonter la **vis d'alimentation** ; réinstaller les (4) vis externes et vérifier que la vis tourne sans problème. Ré-installer le **carter de la chaîne de la vis d'alimentation**.

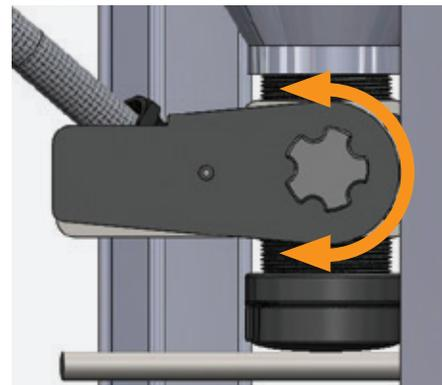
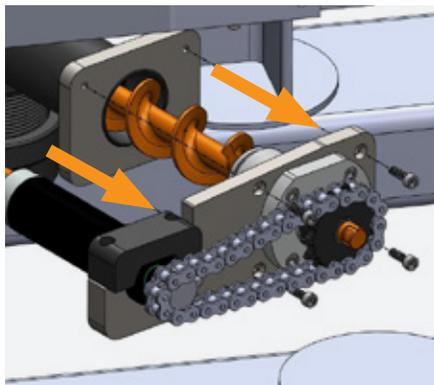
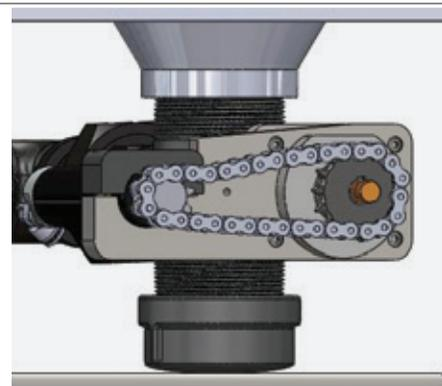
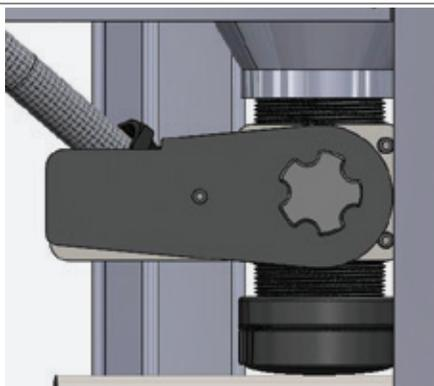

Le moteur pneumatique fonctionne de manière irrégulière avec de faibles pressions d'alimentation des abrasifs de décapage

1. Vérifier le niveau d'huile dans le lubrificateur du moteur. Rajouter de l'huile au besoin.

UTILISER UNIQUEMENT DE L'HUILE SAE 5W (ISO 32) NON-DÉTERGENTE.



L'écoulement d'air à travers la buse cesse soudainement

1. **Ne pas redémarrer.** Enfoncer immédiatement le **bouton d'arrêt d'urgence**.

2. Mettre l'appareil hors pression et fermer la **vanne pneumatique principale d'arrivée d'air**.

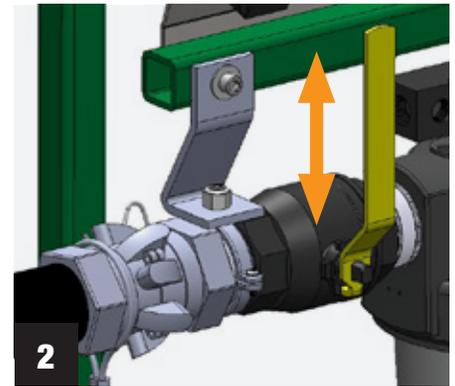
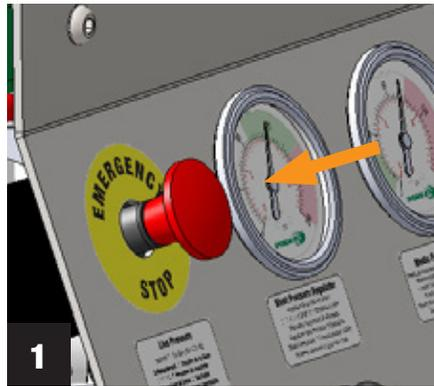

3. Déposer la **buse de décapage** du **tuyau de décapage** ; l'inspecter et éliminer toute obstruction présente.

4. Débrancher tous les raccords du **tuyau de décapage** ; inspecter ce dernier et en éliminer toute obstruction présente.

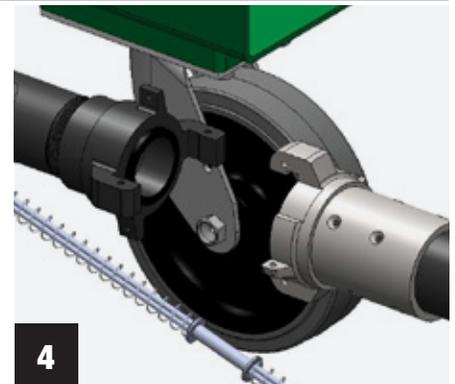

Une quantité excessive d'abrasifs sort de la buse, ou bien des pulsations se produisent

1. Vérifier que la **vanne d'étranglement** est ouverte.

2. Vérifier que le manomètre de **pression d'alimentation des abrasifs de décapage** indique une pression dans la plage recommandée du manomètre (verte).

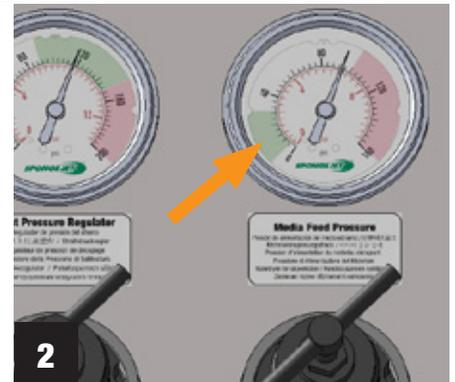
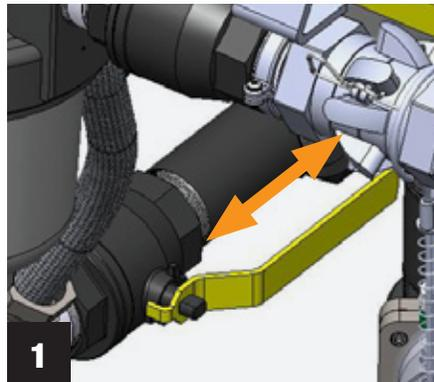

L'air continue à sortir de la buse lorsque l'on relâche la poignée « homme mort »

Enfoncer **le bouton d'arrêt d'urgence**.



SI L'APPAREIL S'ARRÊTE, les problèmes possibles sont :

1. Mauvaise **poignée « homme mort »**. La remplacer par une poignée « homme mort » Sponge-Jet.



2. **Les lignes pneumatiques jumelées** entre l'appareil et la **poignée « homme mort »** ont été inversées.

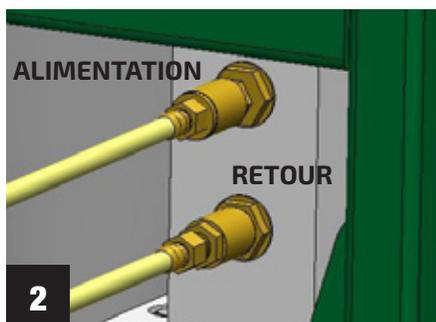

3. La **poignée « homme mort »** est cassée ; la remplacer par une **poignée « homme mort »** Sponge-Jet.

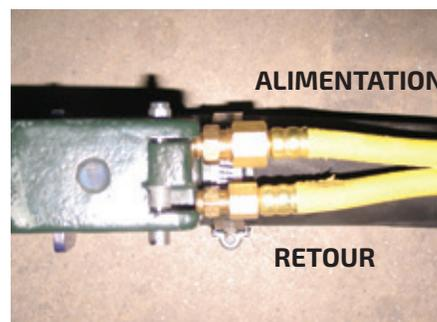

La pression de décapage monte et descend sans cesse, ou le jet de décapage sortant de l'appareil est intermittent

1. Vérifier que les **lignes jumelées** ne sont pas endommagées et qu'aucun raccord ne fuit.

Réparer, remplacer ou resserrer ceux-ci au besoin.



L'air passe dans la buse sans aucun abrasif alors que la vis d'alimentation tourne

Vérifier que l'**indicateur visuel d'activation clignote** et qu'un léger écoulement d'air sort de la face avant de la minuterie. Confirmer que la minuterie est réglée entre 1,25 et 1,5.

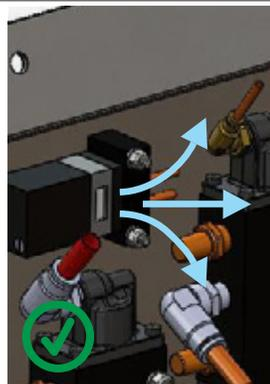
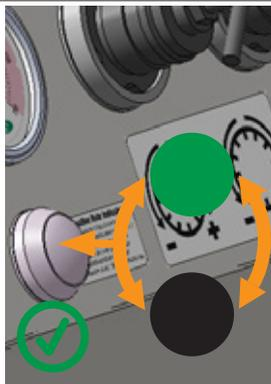

Si l'**indicateur visuel d'activation clignote** et qu'un léger écoulement d'air sort de la minuterie, reprendre le décapage.

Si aucun écoulement d'air ne se fait sentir sur le côté de la minuterie...

enlever (2) écrous du socle de la **minuterie**, puis retirer (2) vis de la face de la **minuterie**; remplacer la **minuterie**, en prenant soin de raccorder les conduites pneumatiques comme elles l'étaient avant le remplacement.

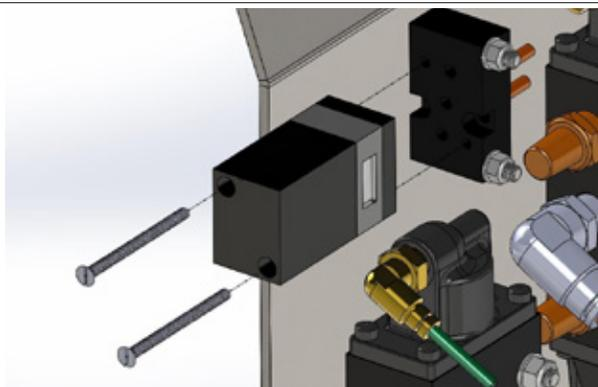

Confirmer le clignotement de l'**indicateur visuel d'activation** et le mouvement de va-et-vient sur 45° du **bras d'activation et de sa chaîne**.

